

Стандартні опції

ПОСТІЙНИЙ ПОВНИЙ ПРИВІД - AWD

Комфорт	Системи безпеки і допомоги водію
Кермове управління з електропідсилювачем і регулюванням по висоті і глибині	Функція автоматичного утримання автомобіля (AVH)
Обігрів зовнішніх дзеркал і зони щіток лобового скла	Система курсової стійкості VDC
Обігрів заднього скла з таймером	Система стабілізації автомобіля з причепом
3 розетки на 12В (центральна панель і консоль, багажне відділення)	Система допомоги при екстремому гальмуванні (Brake Assist)
Управління аудіо-системою на кермі	Фронтальні подушки безпеки SRS
Електроскопідіймачі (з боку водія і переднього пасажира з функцією автоматичного закривання/відкривання і захистом від затискання)	Бокові передні подушки безпеки SRS
Система розпізнавання голосу	Подушки-шторки безпеки SRS
Електропривід стоянкового гальма	Подушка безпеки для захисту колін водія
Підстаканники для водія і пасажирів	4-х сенсорна/4-х канална система ABS з електронною системою розподілу
Підкормові пелюстки перемикачів передач	Система активного керування вектором тяги (Active Torque Vectoring)
Датчик світла та дощу	Система допомоги при гальмуванні (педаль гальма має пріоритет)
Задні сидіння, що розкладаються у співвідношенні 60/40	Кріплення для дитячого сидіння (ISO-FIX)
Apple CarPlay/ Android Auto/ Інформаційно-розважальна система	Система допомоги при спуску
Зовнішній вигляд	Дитячі замки задніх дверей
Задні комбіновані LED-фари	Підголовники для задніх пасажирів - 3 шт.
Охоронні системи	Преднатягувачі і обмежувачі навантаження передніх ременів безпеки
Імобілайзер	Триточкові ремені безпеки для задніх пасажирів - 3 шт.
Центральний замок з дистанційним керуванням	Система допомоги при старті на підйомі

Додаткові опції

Назва комплектації	2.0i	2.0i-L ES	2.5i-Spt ES	2.5i-S ES
	Active	Touring	Sport	Premium
	VD	LI	OC	FR

Комфорт

Матеріал оббивки сидінь	текстиль	комбінований	комбінований з помаранчевими стрічками	шкіра (2 варіанти комбінації кольорів)
Електропривід переднього пасажирського сидіння	ні	ні	ні	так
Сидіння водія з електроприводом (8 напрямків) та функцією пам'яті на 2 положення	ні	так	так	так
Оздоблення приборної панелі	чорне та сріблясте	чорне та сріблясте	чорне із помаранчевими вставками	вставка чорний карбон
Задній центральний підлокітник з 2-ма тримачами для пляшок	ні	чорний	чорний	чорний глянець
Підігрів передніх і задніх сидінь	тільки передніх	так	так	так
Підігрів керма	ні	так	так	так
Камери заднього виду (з омивачем), а також переднього і бокового огляду	ні	так	так	так
Входи USB (2 гнізда) та AUX у нижній частині центральної консолі	так (1 гніздо)	так	так	так
Входи USB (2 гнізда) для зарядки пристроїв в задній частині центральної консолі	ні	так	так	так
Двоязонний клімат-контроль	однозонний	так	так	так
Регулювання температури клімат-контролю рухами рук	ні	так	так	так
Кермо і ручка перемикачів передач зі шкіряним оздобленням	ні	так	так	так
Регулювання нахилу спинки заднього ряду	ні	ні	так + складання з багажного відділення	так + складання з багажного відділення
Система доступу без ключа Smart Entry і запуск двигуна кнопкою	так	так	так	так
Навігаційна система GPS	ні	ні	так	так
Багатофункціональний дисплей TFT РК-дисплей (кольоровий)	ні	так	так	так
Аудіо система (BT + USB), 4 динаміки (дисплей з діагоналлю 6.5 дюймів)	так	так	ні	ні
Аудіо система (BT + USB), 6 динаміків (дисплей з діагоналлю 8 дюймів)	ні	ні	так	ні
Аудіо система Harman Kardon (BT + USB), з підсилювачем потужності, сабвуфером та 8 динаміками (дисплей з діагоналлю 8 дюймів)	ні	ні	ні	так
Електропривід дверей багажного відділення з функцією програмування кута нахилу та автозакриття всіх дверей	ні	так	так	так

Зовнішній вигляд

Люк	ні	ні	ні	так
Тоновані задні стекла	ні	так	так	так
LED фари головного світла. Денні ходові вогні замість протитуманних фар	так	ні	ні	ні
LED фари головного світла з денними ходовими вогнями та омивачами, що висуваються	ні	так	так	так
Зовнішні дзеркала з функцією автоматичного складання	ні	так	так	так
Протитуманні передні LED фари	ні	ні	так	так
Передні протитуманні фари (галоген)	ні	так	ні	ні
Задній протитуманний LED ліхтар	ні	так	так	так
Легкосплавні колісні диски 225/60 R17	так	так	ні	ні
Легкосплавні колісні диски 225/55 R18	ні	ні	чорні	так
Пластикові захисні накладки на передній і задній бампери та на передні і задні двері	чорні	чорні	чорні з помаранчевими вставками	сріблястий
Окантовка передніх протитуманних фар	колір кузова	колір кузова	чорна	хромована
Задній спойлер на даху	ні	так	так	так
Рейлінги на даху	чорні	чорні	чорні з помаранчевими вставками	чорні із сріблястими вставками

Системи безпеки та допомоги водію

X-Mode	базовий	базовий	2-х режимний (D.SNOW/MUD, SNOW/DIRT)	
Система SUBARU Intelligent Drive (Intelligent, Sport)	ні	так	так	так
Автоматичний поворот бокового дзеркала донизу під час руху заднім ходом	ні	так	так	так
Система контролю тиску в шинах	без виведення показників на екран	так	так	так
Система моніторингу водія (Driver Monitoring System)	ні	так	так	так
Система автоматичного гальмування під час руху заднім ходом (RAB)	ні	так	так	так
Автоматичне управління дальнім світлом фар (HBA)	ні	так	так	так
Система виявлення перешкод позаду та по боках автомобіля (SRVD)	ні	так	так	так
Функція адаптивного повороту фар головного світла (SRH)	ні	так	так	так
Передаварійне керування гальмуванням (EyeSight)	ні	так	так	так
Передаварійне керування дросельною заслінкою (EyeSight)	ні	так	так	так
Адаптивний круїз-контроль (EyeSight)	ні	так	так	так
Сигнал про рушення автомобіля попереду (EyeSight)	ні	так	так	так
Попередження про перетинання дорожньої розмітки (EyeSight)	ні	так	так	так
Система утримання в центрі полоси (EyeSight)	ні	так	так	так
Автономне керування кермом у незвичайних ситуаціях (EyeSight)	ні	так	так	так
Роздрібна ціна на автомобілі 2024 року виробництва *	1 359 100	1 586 100	1 721 600	1 798 700

* Ціни вказані станом на 01.11.2024 року

Даний документ надано дистрибутором ТОВ "СОДЖІТЗ АВТО УКРАЇНА" виключно для інформаційних цілей. Дистрибутор залишає за собою право в будь-який час змінювати вартість товарів, їх комплектації відповідно до внутрішніх процедур щодо ціноутворення та характеристик товару, що надходить від виробника. Ціна включає в себе ПДВ.

ВИРОБНИК: SUBARU CORPORATION, Японія

Гаряча лінія дистрибутора Subaru ТОВ "СОДЖІТЗ АВТО УКРАЇНА" 0-800-507-100

www.subaru.ua



Технічні характеристики

Двигун		2.0 атмосфер.		2.5 атмосфер.	
		Active	Touring	Sport	Premium
Трансмiсія		Lineartronic			
Двигун					
Тип		Горизонтально-опозитний, 4-х циліндровий, 4-х тактний, бензиновий			
		16-ти клапанний з чотирма розподільними валами (DOHC)			
Діаметр циліндра і хід поршня	мм	84,0 X 90,0		94,0 X 90,0	
Робочий об'єм	см3	1995		2498	
Коефіцієнт стискання		12,5		12	
Паливна система		Пряме впорскування			
Ємність паливного бака	л	63			
Експлуатаційні характеристики					
Макс. Потужність	кВт(к.с)/об./хв	115 (156)/6000		136 (184)/5800	
Макс. оберт.момент	Нм(кгс.м)/об./хв	196 (20,0)/4000		239 (24,4)/4400	
Динаміка розгону от 0 до 100 км/год	с	10,3		9,5	
Макс.швидкість	км/год	193		207	
Витрата палива*	місто	9,0		9,3	
	поза містом	6,2		6,3	
	змішаний	7,2		7,4	
Емісія CO2 *	місто	209		210	
	поза містом	143		144	
	змішаний	167		168	
Коробка передач					
Передавальні числа в режимі ручного перемикання	Диапазон D		3,600-0,512		
	1-а передача		3,600	3,600	
	2-а передача		2,155	2,323	
	3-я передача		1,516	1,648	
	4-а передача		1,042	1,241	
	5-а передача		0,843	0,979	
	6-а передача		0,667	0,747	
	7-а передача		0,570	0,557	
	Задній хід			3,687	3,900
Головна передача					
Трансмiсія					
Тип приводу		Система постійного повного приводу з активним розподілом обертового моменту			
Шасі					
Механізм рульового керування		Зубчато-рейковий тип з електропідсилювачем			
Підвіска	передня	Стілки МакФерсон			
	задня	Багатоважільна пружина			
Мінімальний радіус розвороту	м	5,4			
Гальмівна система	передня	Дискові, вентильовані			
	задня				
Шини		225/60R17, 17×7"J		225/55R18, 18×7"J	
Розміри і маса					
Габаритна довжина	мм	4640			
Габаритна ширина	мм	1815			
Габаритна висота	мм	1730			
Колісна база	мм	2670			
Колія	передня	1565			
	задня	1570			
Дорожній просвіт	мм	220			
Споряджена маса	кг	1591-1661		1621-1692	
Маса буксированого вантажу	кг	1300		1400	
Місткість	чел	5			
Об'єм багажного відділення**	л	1775			

*Витрата палива і викиди CO2 відповідають нормам ECE R101-01.

**Заміри зроблено за системою VDA (V214)

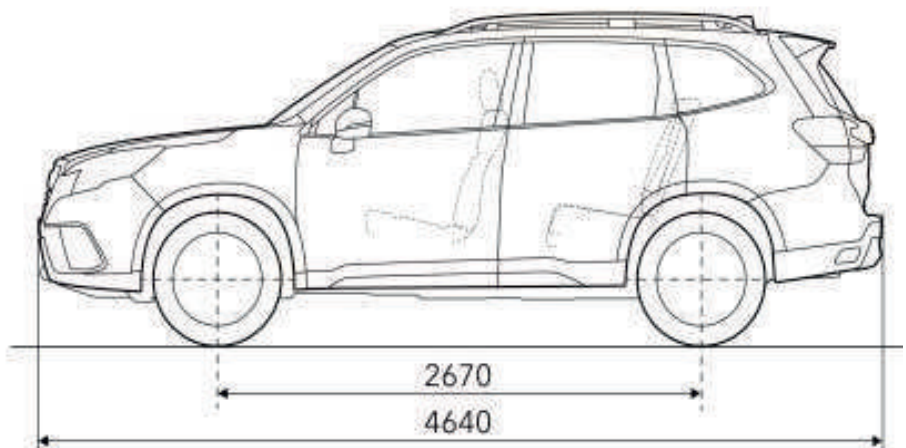
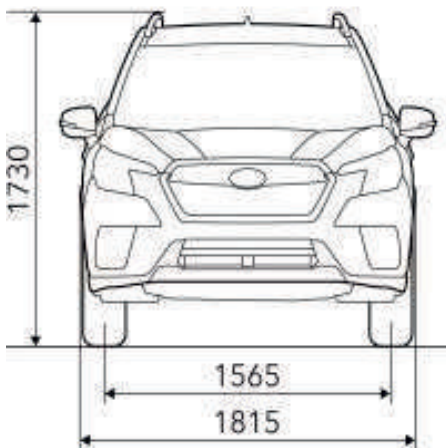

ВИРОБНИК: "SUBARU CORPORATION", Японія

Гаряча лінія дистрибутора Subaru ТОВ "СОДЖІТЗ АВТО УКРАЇНА"

0-800-507-100

www.subaru.ua